

Frese ALPHA CARTRIDGE – wkładka regulacyjna

Zastosowanie

Wkładki regulacyjne Frese ALPHA CARTRIDGE są montowane w korpusach regulatorów przepływu typu ALPHA, EVA i LUNA. Ich zadaniem jest automatyczna regulacja strumienia medium, tak aby bez względu na wahania ciśnienia występujące w instalacji nie był przekraczany przepływ obliczeniowy.

Przepływ:
0.007 – 11.381 l/s

Zakres ciśnień różnicowych:
7-600 kPa = wysokie ciśnienie
7-350 kPa = niskie ciśnienie

Dokładność:
0-400 kPa +/- 5%
400-600 kPa +/- 10%

Trzy wielkości wkładek regulacyjnych do zaworów
DN 15/20/25, DN 25L/32/40/50, DN50 - DN800.



Charakterystyka

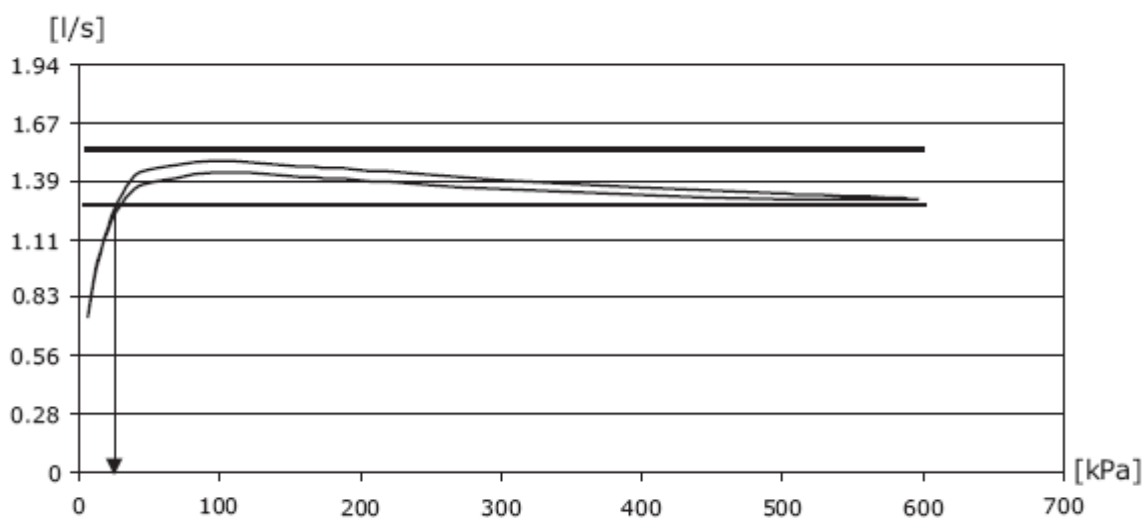

Przykładowa charakterystyka wkładki regulacyjnej typu 40 o przepływie nominalnym 1.388 l/s numer katalogowy 49-44176. Wkładka zapewnia automatyczną regulację przepływu dla ciśnienia różnicowego począwszy od 23 kPa aż do osiągnięcia wartości 600 kPa.

Frese ALPHA CARTRIDGE – wkładka regulacyjna

Strona 2

Zasada działania

Frese ALPHA CARTRIDGE zaprojektowano w oparciu o najprostsz element regulacyjny jakim jest kryza. Automatyczną regulację przepływu uzyskuje się po umieszczeniu kryzy w ruchomej, czołowej części wkładki regulacyjnej. Element ten poruszając się osiowo pod wpływem ciśnienia względem nieruchomego korpusu wkładki przysłania lub odsłania znajdujące się w dolnej części otwory. Strumień medium przepływający przez kryzę, a następnie otwory, których pole przekroju dostosowywane jest do bieżących warunków hydraulicznych pozostaje niezmienny. Kryza służy do nastawienia wielkości strumienia medium, podczas gdy zadaniem pozostałych elementów wkładki regulacyjnej jest utrzymanie przepływu na wybranym poziomie, niezależnie od zmian ciśnienia występujących w instalacji. Frese ALPHA CARTRIDGE spełnia zatem funkcję "automatycznej kryzy" - patent Frese.

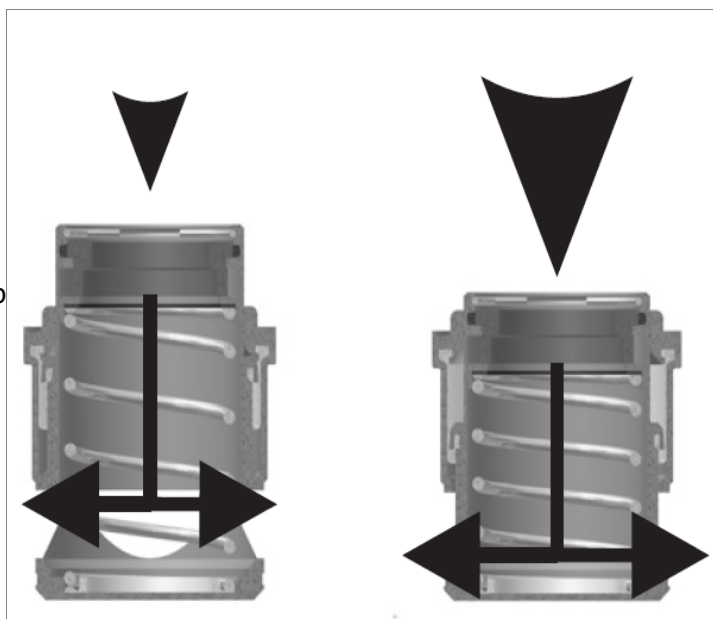

Oznaczenia wkładki regulacyjnej

Na kryzie są wybite 4 cyfry, które odpowiadają cyfrom w numerze katalogowym, co umożliwia identyfikację wkładki regulacyjnej.

Wkładka posiada oznaczenie HP dla wysokiego ciśnienia lub LP dla niskiego ciśnienia.

Frese no.	Flow [gpm]	Flow [l/s]	Min. DP [kPa]
49-11735	3.24	0.204	14
49-11740	3.52	0.222	16
49-11745	3.83	0.242	19
49-11750	4.12	0.260	21

49 = HP Wysokie ciśnienie
50 = LP Niskie ciśnienie

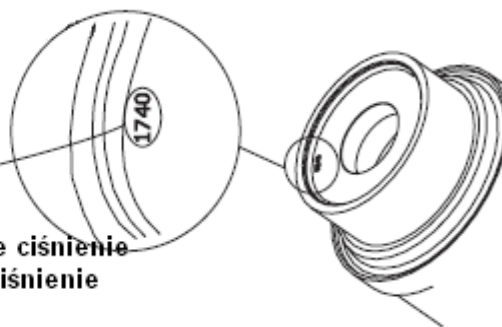

Dane techniczne wkładek do zaworów DN15-50

Wysokie ciśnienie

Materiał:

Mosiądz z powłoką cynowo-niklową CW602N

O-ringi:

EPDM

Sprężyny:

Stal nierdzewna nr 1.4310

Membrana:

Wzmocnione HNBR

Maks. ciśnienie różnicowe:

600 kPa

Temperatura medium:

-20 do +120°C

Niskie ciśnienie

Materiał:

Mosiądz CW602N

O-ringi:

EPDM

Sprężyny:

Stal nierdzewna nr 1.4310

Membrana:

HNBR

Maks. ciśnienie różnicowe:

350 kPa

Temperatura medium:

-20 do +120°C

Fresse ALPHA CARTRIDGE – wkładka regulacyjna

Do zaworów
DN15-25

Typ 10		
Numer katalogowy	Przepływ [l/s]	Min. ΔP^* [kPa]
50-11150**	0.007	7
50-11170**	0.010	7
50-11190**	0.012	7
49-11210	0.015	7
49-11230	0.021	8
49-11260	0.024	9
49-11290	0.029	10
49-11300	0.032	10
49-11320	0.036	11
49-11350	0.043	11
49-11370	0.049	12
49-11400	0.057	12
49-11430	0.067	12
49-11460	0.078	12
49-11490	0.089	13
49-11510	0.097	13
49-11540	0.111	13
49-11570	0.132	14
49-11620	0.151	14

Typ 11		
Numer katalogowy	Przepływ [l/s]	Min. ΔP^* [kPa]
49-11725	0.171	14
49-11730	0.186	14
49-11735	0.204	14
49-11740	0.222	16
49-11745	0.242	19
49-11750	0.260	21

Typ 20		
Numer katalogowy	Przepływ [l/s]	Min. ΔP^* [kPa]
49-20700	0.283	22
49-20740	0.300	22
49-20770	0.332	22
49-20820	0.371	23
49-20860	0.412	23
49-20880	0.439	23
49-20920	0.493	24
49-20940	0.509	24
49-20990	0.578	25
49-21030	0.625	26
49-21060	0.644	27
49-21090	0.680	28

Do zaworów DN25L-50
0.188-3.154 l/s

Typ 30		
Numer katalogowy	Przepływ [l/s]	Min. ΔP^* [kPa]
49-33073	0.188	12
49-33082	0.239	12
49-33089	0.283	12
49-33094	0.315	12
49-33096	0.331	12
49-33098	0.353	13
49-33102	0.375	13
49-33107	0.413	13
49-33111	0.435	14
49-33112	0.453	14
49-33118	0.504	14
49-33124	0.556	15
49-33125	0.568	16
49-33129	0.603	16
49-33132	0.631	17
49-33135	0.661	17
49-33138	0.694	18
49-33142	0.733	18
49-33148	0.797	19
49-33156	0.886	21
49-33161	0.946	22
49-33163	0.968	22

Typ 40		
Numer katalogowy	Przepływ [l/s]	Min. ΔP^* [kPa]
49-44148	1.009	20
49-44152	1.072	21
49-44156	1.136	21
49-44164	1.199	21
49-44168	1.262	22
49-44173	1.325	22
49-44176	1.388	23
49-44182	1.514	24
49-44191	1.640	25
49-44194	1.766	26
49-44200	1.893	27
49-44205	2.019	28
49-44211	2.145	30
49-44217	2.271	31
49-44222	2.397	33
49-44229	2.523	34
49-44235	2.650	36
49-44241	2.776	38
49-44248	2.902	40
49-44250	3.028	42
49-44262	3.154	44

Zamawiając zawór niskociśnieniowy proszę zamienić liczbę 49 na 50 na początku numeru katalogowego.
np. 49-11400 – zakres pracy: 12 – 600 kPa,
50-11400 – zakres pracy: 12 – 350 kPa.

* - Minimalne wymagane ciśnienie różnicowe (strata ciśnienia na regulatorze) niezbędne do prawidłowej pracy urządzenia.

** - Dostępne tylko dla niskiego ciśnienia (do 350 kPa).

Frese ALPHA CARTRIDGE – wkładka regulacyjna

Do zaworów DN50-800 1.061-11.381 l/s
do montażu między kołnierzami

Dane techniczne

Materiał:	AISI 304 AISI 316 (podwyższona odporność na korozję)
O-ringi:	EPDM
Sprężyny:	AISI 304 AISI 316 (podwyższona odporność na korozję)
Membrana:	Wzmocnione HNBR
Maks. Ciśnienie różnicowe:	600 kPa
Temperatura medium:	-20 do +120°C

Typ 50		
Numer katalogowy	Przepływ [l/s]	Min. ΔP^* [kPa]
52-55179	1.061	13
52-55184	1.092	13
52-55189	1.125	13
52-55194	1.167	13
52-55200	1.222	13
52-55206	1.289	14
52-55213	1.375	14
52-55220	1.475	14
52-55227	1.583	14
52-55235	1.725	14
52-55243	1.808	14
52-55251	1.967	14
52-55260	2.194	15
52-55269	2.472	16
52-55279	2.889	19
52-55287	3.154	22
52-55292	3.470	23
52-55298	3.722	24
52-55303	4.100	27
52-55308	4.444	29

Typ 60		
Numer katalogowy	przepływ [l/s]	Min. ΔP^* [kPa]
52-66285	4.733	34
52-66292	5.041	34
52-66301	5.221	35
52-66305	5.408	35
52-66312	5.684	35
52-66319	5.980	36
52-66326	6.236	36
52-66332	6.523	36
52-66338	6.815	37
52-66344	7.117	38
52-66349	7.369	38
52-66356	7.690	38
52-66362	8.099	38
52-66367	8.320	39
52-66373	8.605	39
52-66379	8.961	40
52-66385	9.324	40
52-66391	9.709	40
52-66393	10.093	42
52-66398	10.468	43
52-66400	10.724	44
52-66407	11.381	46

Zamawiając zawór o podwyższonej odporności na korozję
proszę zamienić liczbę 52 na 51 na początku numeru
katalogowego.

np. 52-55184 – standardowa odporność na korozję,
51-55184 – podwyższona odporność na korozję.

* - Minimalne wymagane ciśnienie różnicowe (strata ciśnienia na regulatorze) niezbędne do prawidłowej pracy urządzenia.

Danpo nie ponosi odpowiedzialności za ewentualne błędy powstałe w druku katalogów, broszur lub jakichkolwiek innych materiałów informacyjnych. Fresse A/S zastrzega sobie prawo do wprowadzania modyfikacji w produktach bez uprzedzenia, włączając w to modyfikacje w zamówionych produktach jeśli występuje to bez zmiany aktualnie ustanowionej specyfikacji. Wszystkie zarejestrowane znaki towarowe w tych materiałach są zastrzeżone i są własnością Fresse A/S lub Danpo.

Danpo

ul. Murawa 24 A, 61-655 Poznań
tel. (0)61 835 67 16, tel/fax (0)61 835 67 17
www.danpo.pl, danpo@danpo.pl